

EB SL7/GL7/SL6/GL6X

Profi Steam-Kombibackofen/Einbaubackofen SMS

Combiné four/Profi Steam/Four encastrable SMS

Forno combinato Profi Steam/Forno da incasso SMS

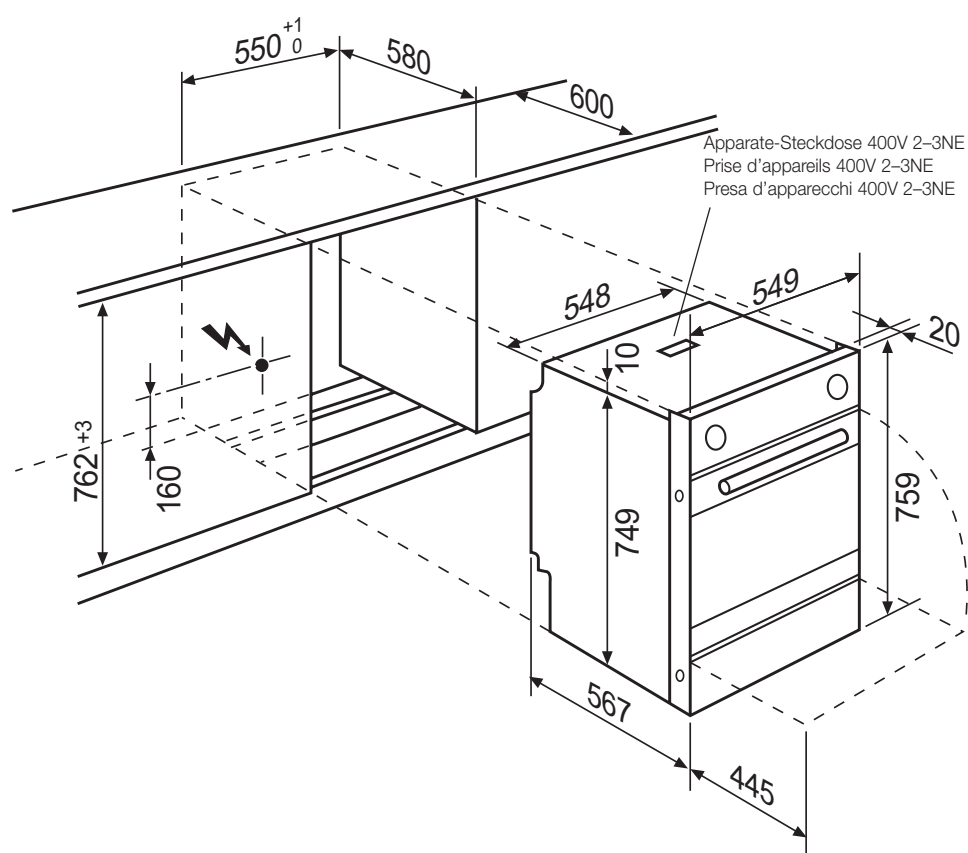

Einbau in Euro-Norm-Küchen EB... mit Zubehör **BA 762/60** (Breitenadapter)
 Encastrement dans cuisines en norme Euro EB... avec accessoire **BA 762/60** (adaptateur de largeur)
 Incasso in cucine a norme Euro EB... con accessorio **BA 762/60** (adattatore larghezza)
 Farben: weiss, schwarz, chrom / Couleurs: blanc, noir, chromé / Colori: bianco, nero, cromato

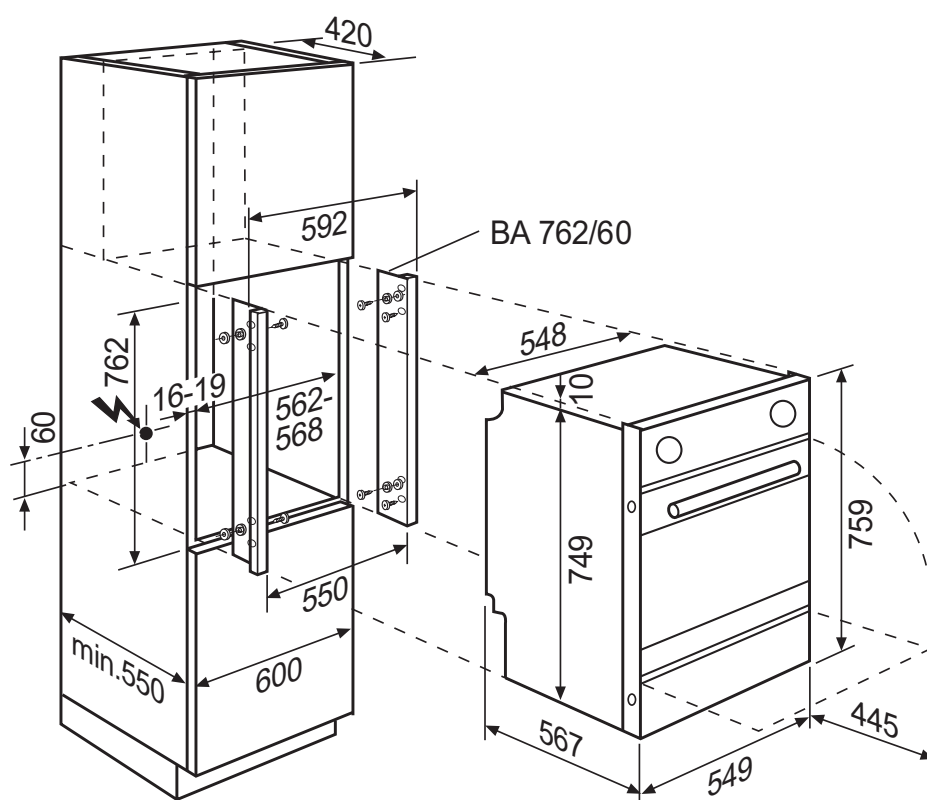

Einbau in SMS Hochschrank EB...
Encastrement dans l'armoire haute SMS EB...
Incasso a colonna SMS EB...

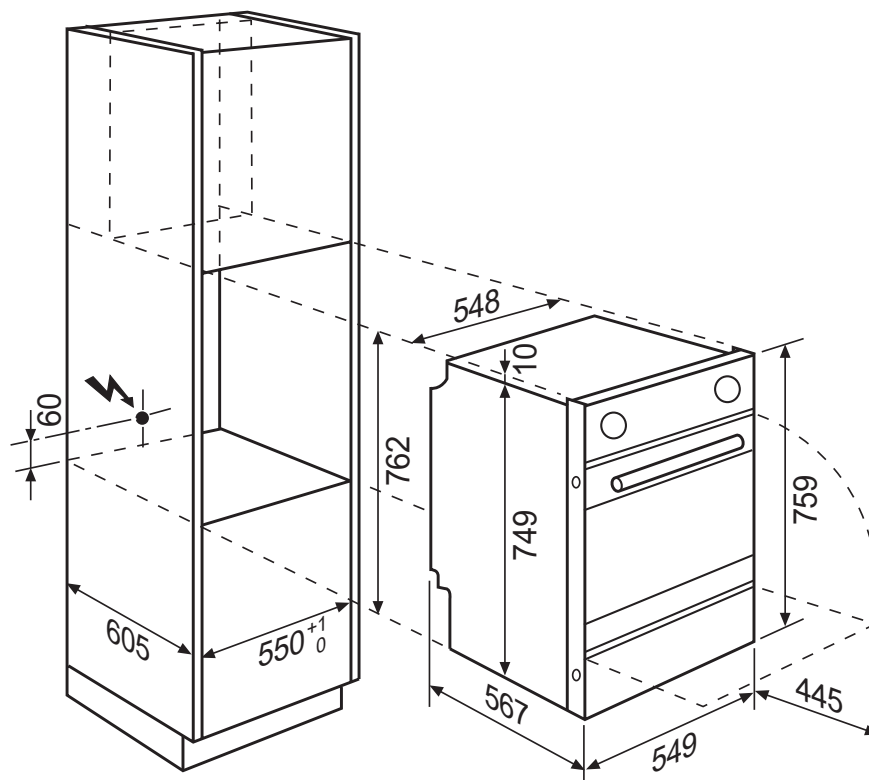

01 2012

Hinweis: Kombinationsmöglichkeiten mit Compactbacköfen siehe Modellbezeichnungen:
EBC GL6, EBC SL7, EBC GL7, EBC GL9, EBC SL9

Remarque: possibilités de combinaison avec fours Compact voir modèles suivants:
EBC GL6, EBC SL7, EBC GL7, EBC GL9, EBC SL9

Nota: possibilità di combinazione con forni Compact vedi i seguenti modelli:
EBC GL6, EBC SL7, EBC GL7, EBC GL9, EBC SL9

Einbau in SMS Unterbau EB SL7/EB GL7/EB SL6/EB GL6X mit Touch-Glaskeramik-Kochfeldern oder Induktions-Kochfeldern

- Mit Rahmen: Abdeckung min. 40 mm
- Rahmenlos für den flächenbündigen Einbau: Abdeckung min. 50 mm
- Alle Induktionskochfelder: Abdeckung min. 50 mm

Encastrement SMS sous le plan de travail EB SL7/EB GL7/EB SL6/EB GL6X avec les plans de cuisson en vitrocéramique Touch ou plans de cuisson à induction

- Avec cadre: plan de travail 40 mm min.
- Sans cadre pour l'encastrement à surfaces jointives: plan de travail 50 mm min.
- Tous les plans de cuisson à induction: plan de travail 50 mm min.

Incasso SMS sotto il piano di lavoro EB SL7/EB GL7/EB SL6/EB GL6X con piani di cottura in vetroceramica Touch o piani di cottura a induzione

- Con telaio: piano di lavoro 40 mm min.
- Senza telaio per l'incasso con superfici livellate: piano di lavoro 50 mm min.
- Tutti i piani di cottura a induzione: piano di lavoro 50 mm min.

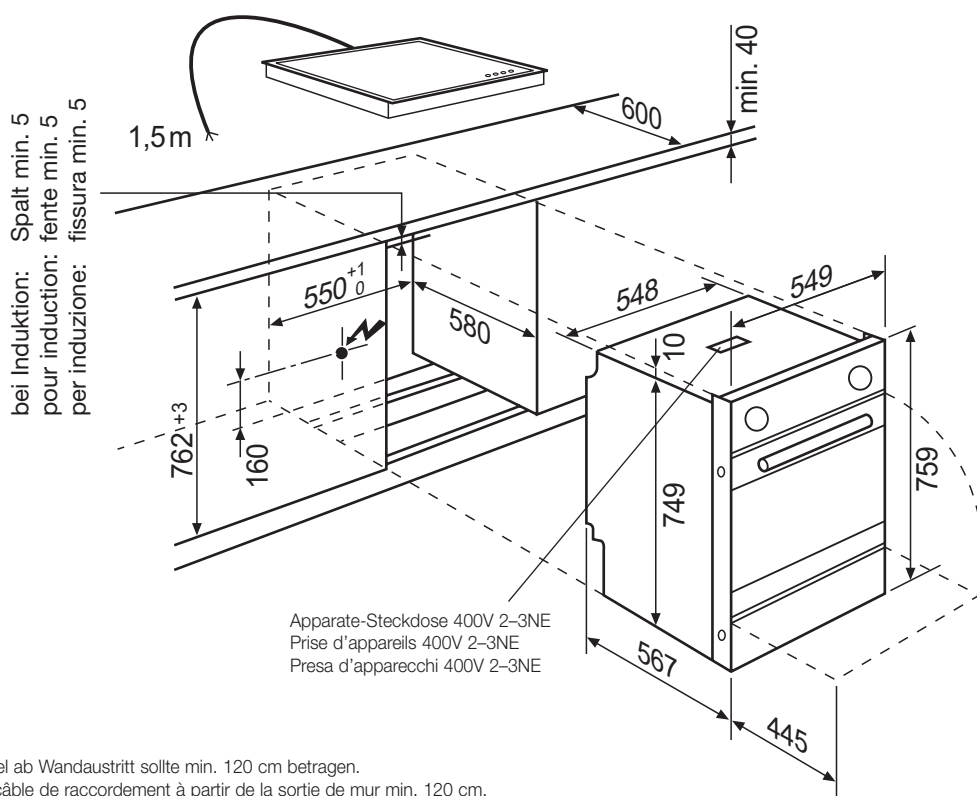

Anschlusskabel ab Wandaustritt sollte min. 120 cm betragen.

Longueur du câble de raccordement à partir de la sortie de mur min. 120 cm.

La lunghezza del cavo d'allacciamento dall'uscita dalla parete dovrebbe ammontare a min. 120 cm.