

EBK SL7

Profi Steam-Kombi-Backofen – Einbaukurzbackofen SMS

Combiné four/Profi Steam – Four petit encastrable SMS

Forno combinato Profi Steam – Forno corto da incasso SMS

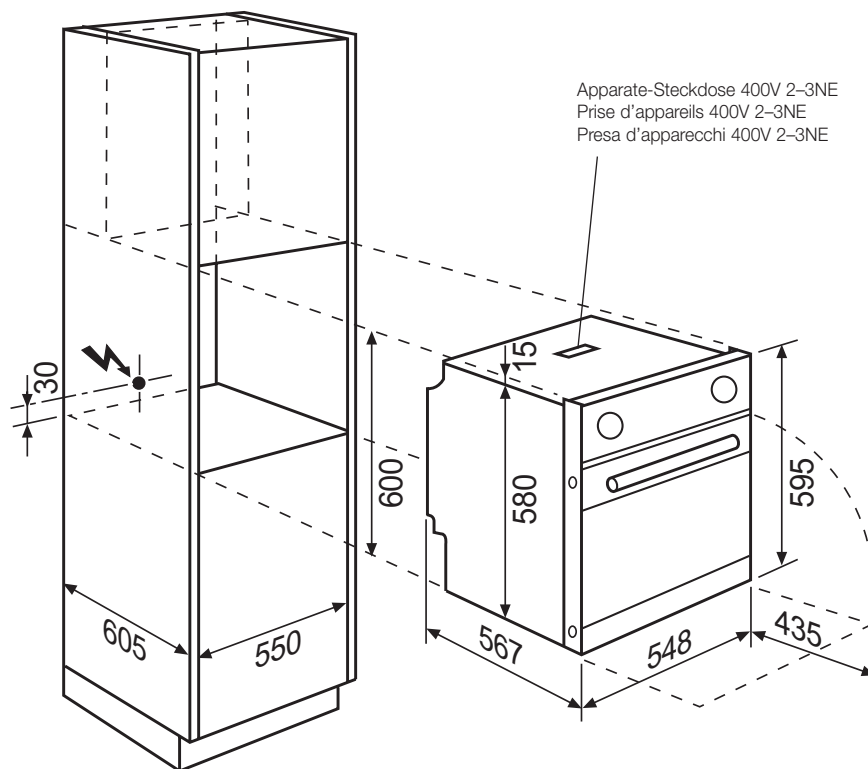

Einbau in Hochschrank mit EBK... und Zubehör HA 35/55
 Encastrement dans armoire haute avec EBK... et accessoire HA 35/55
 Incasso a colonna con EBK... e accessorio HA 35/55

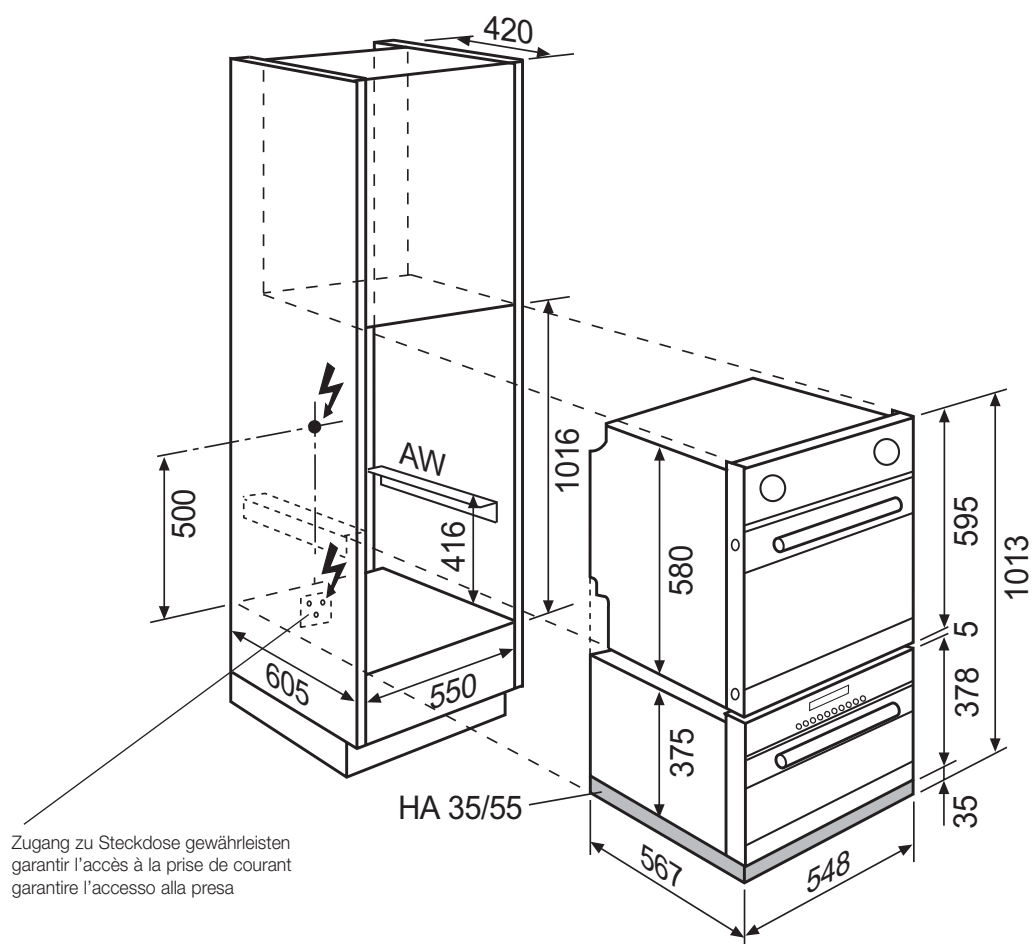

Zugang zu Steckdose gewährleisten
 garantir l'accès à la prise de courant
 garantire l'accesso alla presa



01 2011

Einbau in Hochschrank mit EBK... und Zubehör HA 35/55
 Encastrement dans armoire haute avec EBK... et accessoire HA 35/55
 Incasso a colonna con EBK... e accessorio HA 35/55

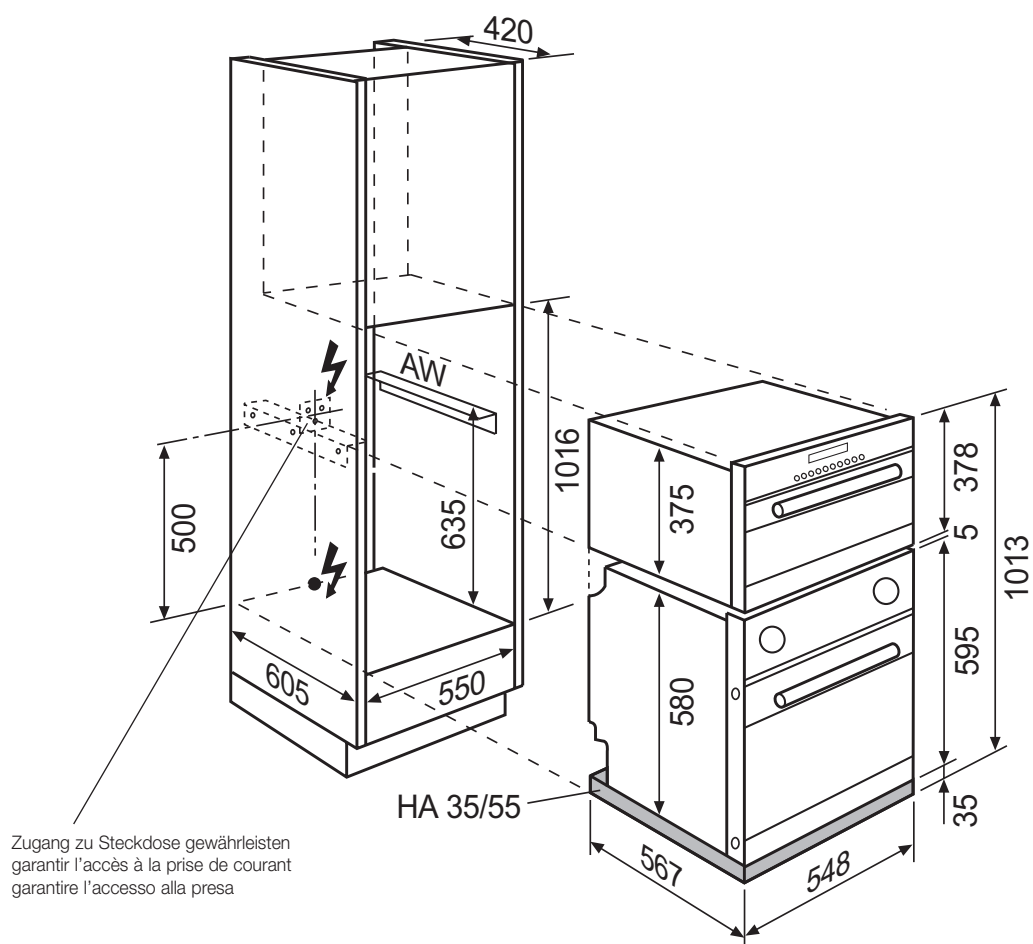

Einbau in Hochschrank mit EBC... und Zubehör HA 35/55
 Encastrement dans armoire haute avec EBC... et accessoire HA 35/55
 Incasso a colonna con EBC... e accessorio HA 35/55

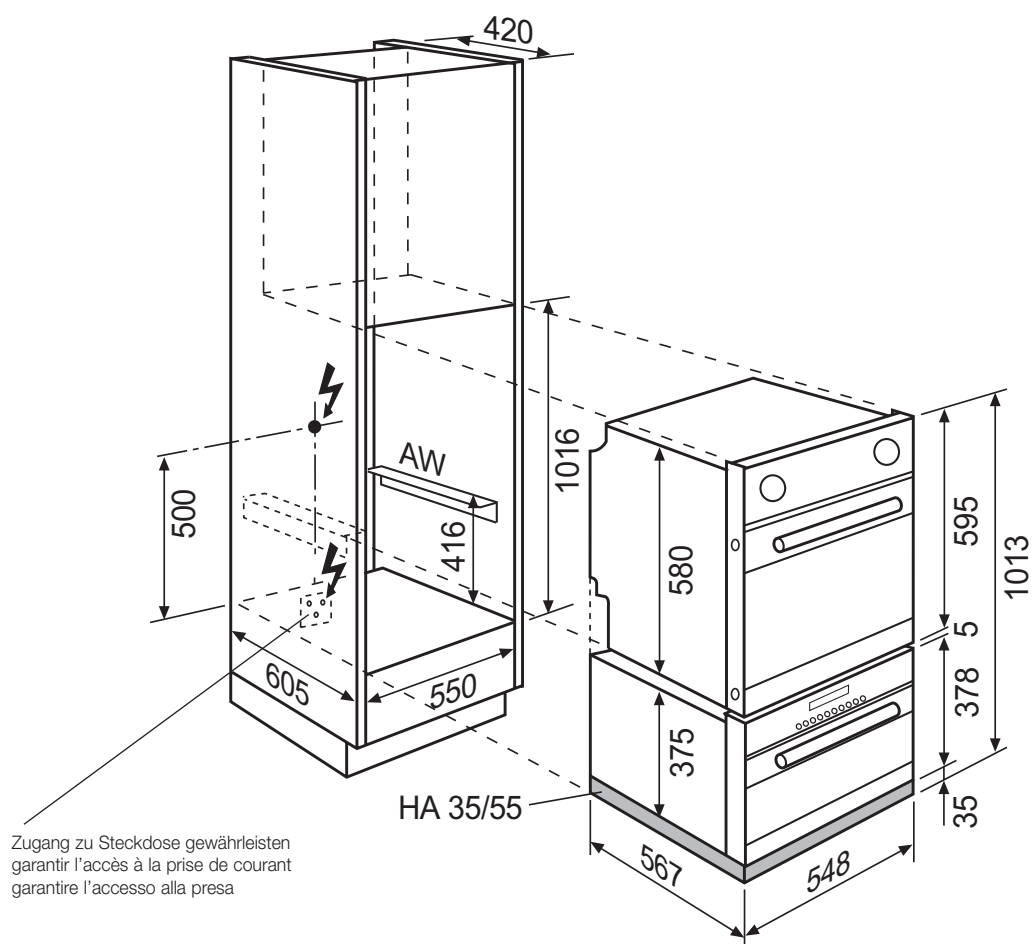

Einbau in Unterbau mit Touch-Glaskeramik-Kochfeldern oder Induktions-Kochfeldern + HA 35/55

Encastrement sous le plan de travail avec les plans de cuisson en vitrocéramique Touch ou plans de cuisson à induction + HA 35/55

Incasso sotto il piano di lavoro con piani di cottura in vetroceramica Touch o piani di cottura a induzione + HA 35/55

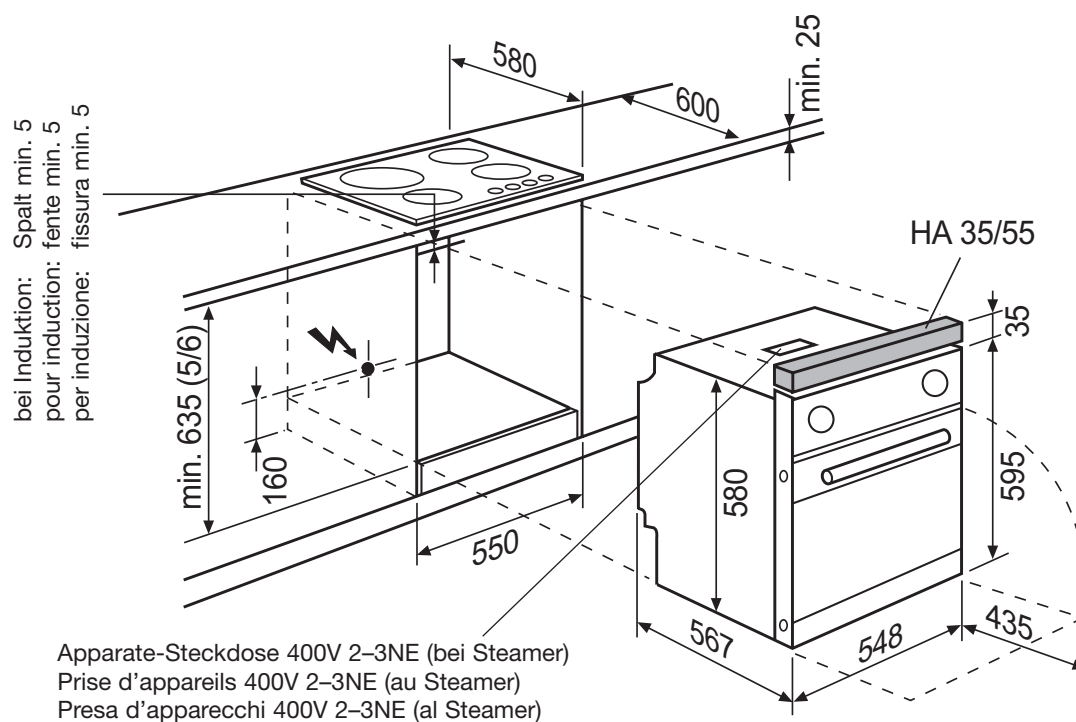

Einbau in Unterbau mit Touch-Glaskeramik-Kochfeldern oder Induktions-Kochfeldern + HA 35/55

- Mit Rahmen: Abdeckung min. 30 mm
- Rahmenlos für den flächenbündigen Einbau: Abdeckung min. 38 mm
- Alle Induktionskochfelder: Abdeckung min. 38 mm

Encastrement sous le plan de travail avec les plans de cuisson en vitrocéramique Touch ou plans de cuisson à induction + HA 35/55

- Avec cadre: plan de travail 30 mm min.
- Sans cadre pour l'encastrement à surfaces jointives: plan de travail 38 mm min.
- Tous les plans de cuisson à induction: plan de travail 38 mm min.

Incasso sotto il piano di lavoro con piani di cottura in vetroceramica Touch o piani di cottura a induzione + HA 35/55

- Con telaio: piano di lavoro 30 mm min.
- Senza telaio per l'incasso con superfici livellate: piano di lavoro 38 mm min.
- Tutti i piani di cottura a induzione: piano di lavoro 38 mm min.

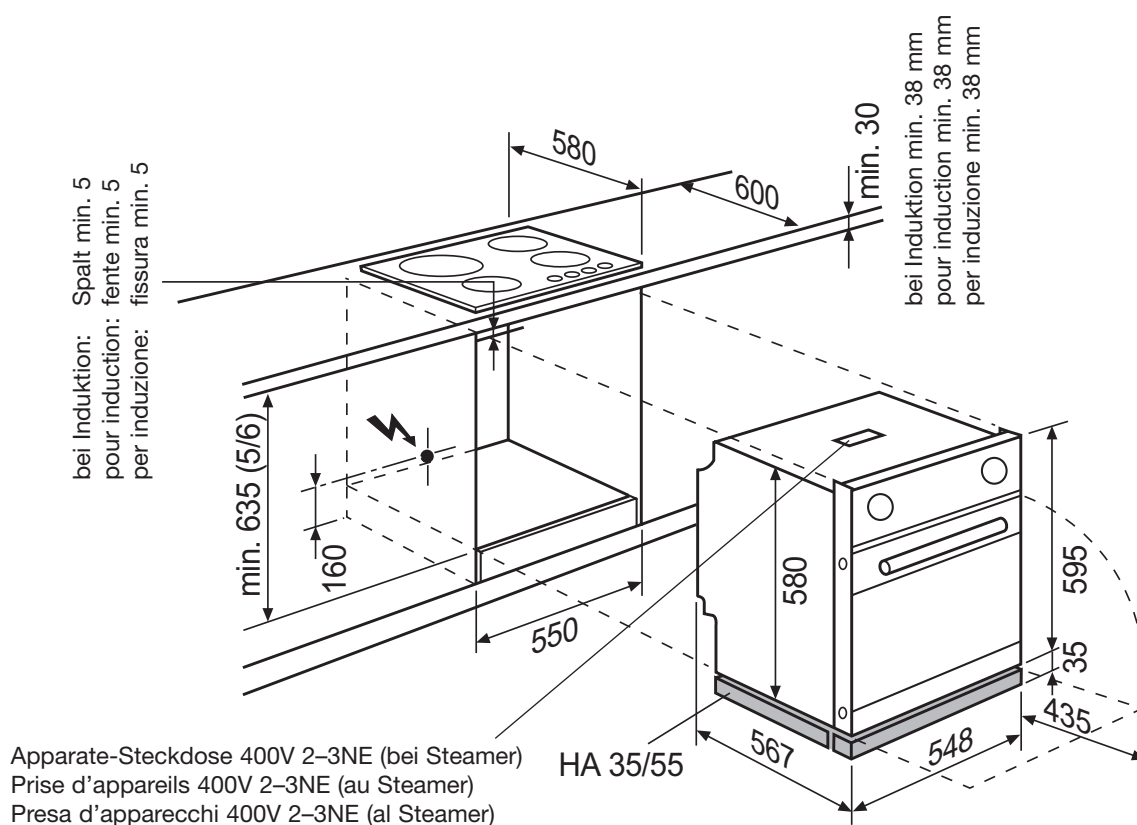

Einbau in Hochschrank mit EBK... und Zubehör HA 35/55
 Encastrement dans armoire haute avec EBK... et accessoire HA 35/55
 Incasso a colonna con EBK... e accessorio HA 35/55

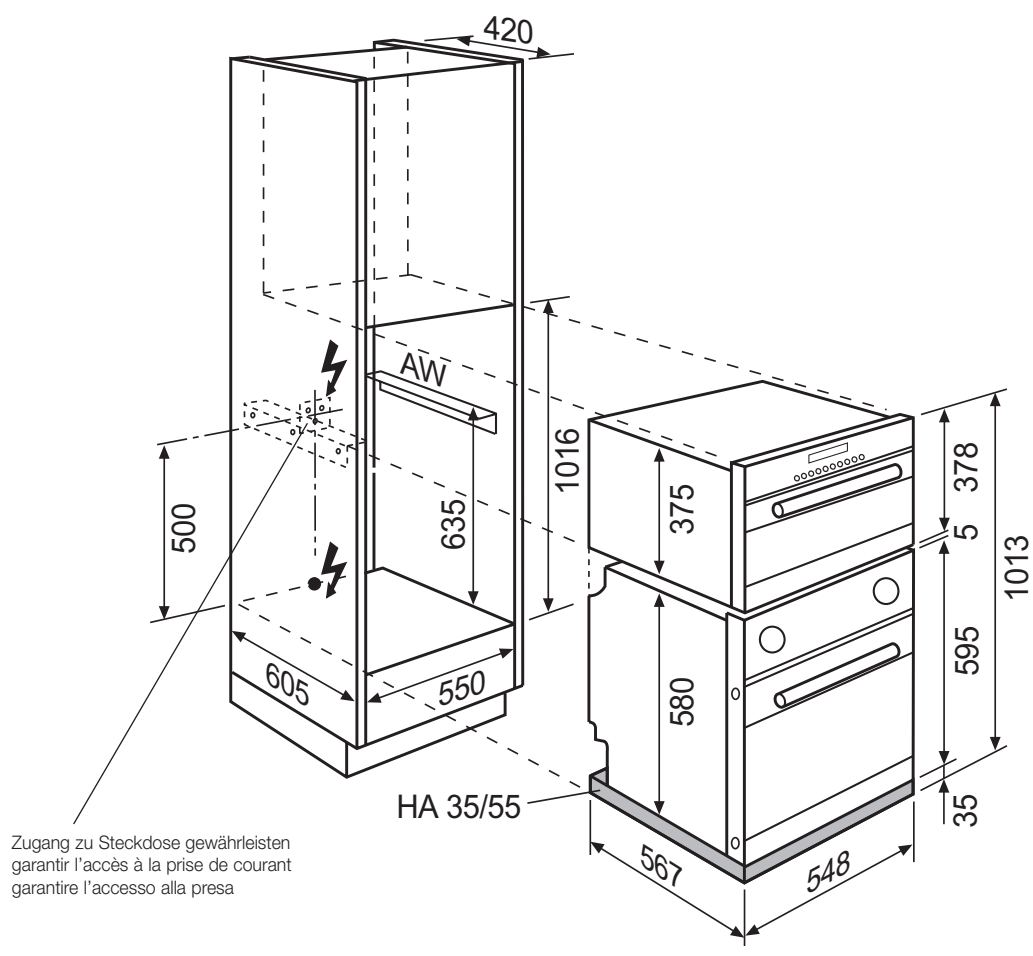

Einbauherde- und backöfen SMS
Cuisinières et fours encastrables SMS
Cucine e forni da incasso SMS

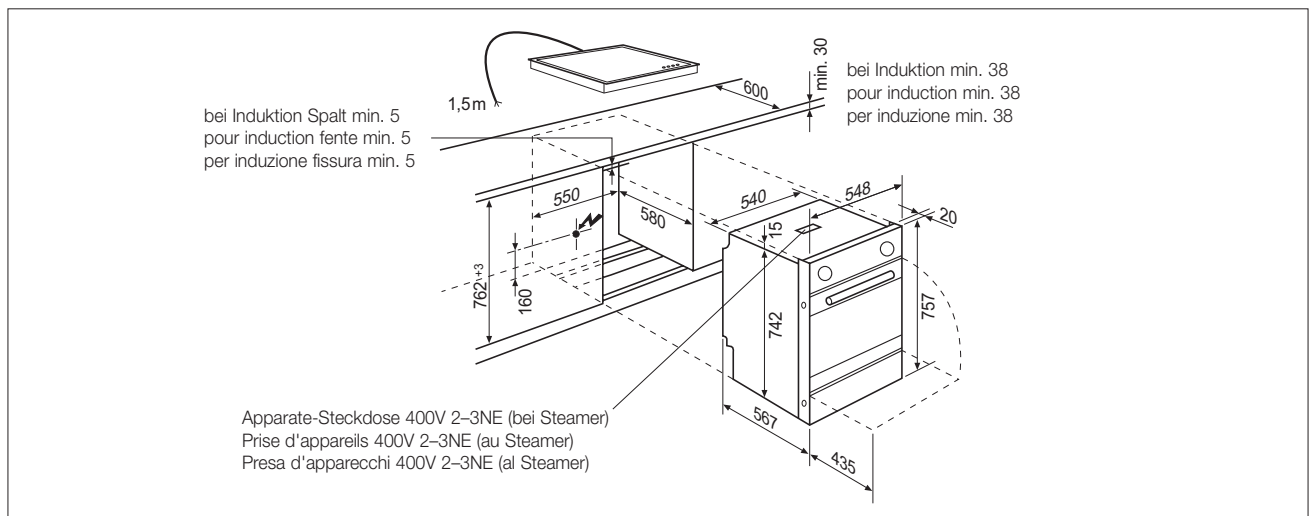

EB...55 cm SMS 6/6 im Unterbau mit Touch-Glaskeramikkochfeld

Anschluss an bauseitige Abzweigdosen oder mit Apparate-Anschlusskabel

Zubehör: AK-EB/GKTC 1 m

Apparate-Anschlusskabel für den Anschluss eines **Glaskeramik-Kochfeldes** mit Touch-Control-Bedienung an Profi-Steam-Einbaubacköfen (ausgen. Profi Steam Compact), 400 V 3E mit Steckanschluss passend zu: Glaskeramik-Kochfeldern 400 V 2-3E

Zubehör: AK-EB/GKTCi 1 m

Apparate-Anschlusskabel für den Anschluss eines **Induktions-Kochfeldes** mit Touch-Control-Bedienung an Profi-Steam-Einbaubacköfen (ausgen. Profi Steam Compact), 400 V 2NE mit Steckanschluss passend zu: Induktions-Kochfeldern

EB...55 cm SMS 6/6 sous le plan de travail avec plan de cuisson en vitrocéramique Touch

Branchement par boîtes de dérivation existantes ou avec un câble spécial

Accessoire: AK-EB/GKTC 1 m

Câble spécial pour le raccordement d'un **plan de cuisson en vitrocéramique** avec commande Touch Control aux fours encastrables Profi Steam (sauf Profi Steam Compact), 400 V 3E avec fiche de raccordement pour fours pour: plans de cuisson en vitrocéramique 400 V 2-3E

Accessoire: AK-EB/GKTCi 1 m

Câble spécial pour le raccordement d'un **plan de cuisson à induction** avec commande Touch Control aux fours encastrables Profi Steam (sauf Profi Steam Compact), 400 V 2NE avec fiche de raccordement pour fours pour: plans de cuisson à induction

EB... 55 cm SMS 6/6 sotto il piano di lavoro con piano di cottura in vetroceramica Touch

Allacciamento tramite scatole di derivazione preesistenti o con un cavo di raccordo speciale

Accessorio: AK-EB/GKTC 1 m

Cavo di raccordo speciale per l'allacciamento d'un **piano di cottura in vetroceramica** con comandi integrati Touch Control ai forni da incasso Profi Steam (escluso Profi Steam Compact), 400 V 3E con spina di raccordo per forno per: piani di cottura in vetroceramica 400 V 2-3E

Accessorio: AK-EB/GKTCi 1 m

Cavo di raccordo speciale per l'allacciamento d'un **piano di cottura a induzione** con comandi integrati Touch Control ai forni da incasso Profi Steam (escluso Profi Steam Compact), 400 V 2NE con spina di raccordo per forno per: piani di cottura a induzione

Einbauherde- und backöfen SMS
Cuisinières et fours encastrables SMS
Cucine e forni da incasso SMS

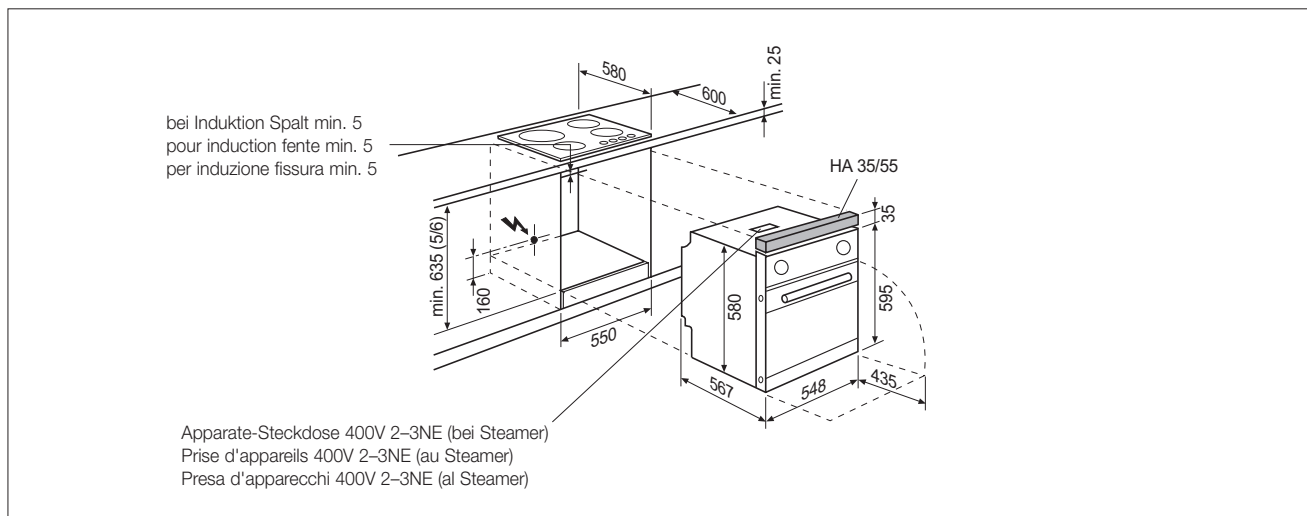

EBK...55 cm SMS im Unterbau mit Touch-Glaskeramikkochfeld + HA 35/55

Anschluss an bauseitige Abzweigdosen oder mit Apparat-Anschlusskabel

Zubehör: AK-EB/GKTC 1 m

Apparate-Anschlusskabel für den Anschluss eines **Glaskeramik-Kochfeldes** mit Touch-Control-Bedienung an Profi-Steam-Einbaubacköfen (ausgen. Profi Steam Compact), 400 V 3E mit Steckanschluss passend zu: Glaskeramik-Kochfeldern 400 V 2-3E

Zubehör: AK-EB/GKTCi 1 m

Apparate-Anschlusskabel für den Anschluss eines **Induktions-Kochfeldes** mit Touch-Control-Bedienung an Profi-Steam-Einbaubacköfen (ausgen. Profi Steam Compact), 400 V 2NE mit Steckanschluss passend zu: Induktions-Kochfeldern

EBK...55 cm SMS sous le plan de travail avec plan de cuisson en vitrocéramique Touch + HA 35/55

Branchement par boîtes de dérivation existantes ou avec un câble spécial

Accessoire: AK-EB/GKTC 1 m

Câble spécial pour le raccordement d'un **plan de cuisson en vitrocéramique** avec commande Touch Control aux fours encastrables Profi Steam (sauf Profi Steam Compact), 400 V 3E avec fiche de raccordement pour fours pour: plans de cuisson en vitrocéramique 400 V 2-3E

Accessoire: AK-EB/GKTCi 1 m

Câble spécial pour le raccordement d'un **plan de cuisson à induction** avec commande Touch Control aux fours encastrables Profi Steam (sauf Profi Steam Compact), 400 V 2NE avec fiche de raccordement pour fours pour: plans de cuisson à induction

EBK...55 cm SMS sotto il piano di lavoro con piano di cottura in vetroceramica Touch + HA 35/55

Allacciamento tramite scatole di derivazione preesistenti o con un cavo di raccordo speciale

Accessorio: AK-EB/GKTC 1 m

Cavo di raccordo speciale per l'allacciamento d'un **piano di cottura in vetroceramica** con comandi integrati Touch Control ai forni da incasso Profi Steam (escluso Profi Steam Compact), 400 V 3E con spina di raccordo per forno per: piani di cottura in vetroceramica 400 V 2-3E

Accessorio: AK-EB/GKTCi 1 m

Cavo di raccordo speciale per l'allacciamento d'un **piano di cottura a induzione** con comandi integrati Touch Control ai forni da incasso Profi Steam (escluso Profi Steam Compact), 400 V 2NE con spina di raccordo per forno per: piani di cottura a induzione